

Ein-/Ausschalter für Power 26-104

On/off switch for Power 26-104

Bedienungsanleitung
(Deutsch)

Operating Manual
(English)

Inhalt

1. Technische Daten.....	4
2. Lieferumfang und Bedienelemente.....	4
3. Inbetriebnahme.....	5
3.1 Inbetriebnahme mit einer Power 26-104	5
3.2 Inbetriebnahme mit mehreren seriell verschalteten Power 26-104	6
3.3 Inbetriebnahme mit mehreren parallel verschalteten Power 26-104.....	7
3.4 Inbetriebnahme mit seriell und parallel verschalteten Power 26-104.....	8
4. Ein-/Ausschalten	9
4.1 Einschalten	9
4.2 Ausschalten	9
4.3 Fehleranzeige.....	9
5. Montage	10
6. Reinigung	10
7. Außerbetriebnahme des Produkts / Entsorgungshinweis	10
8. Garantiebedingungen	11
8.1 Garantieuumfang.....	11
8.2 Garantieprozess.....	12
Torqeedo Service Center.....	24

1. Technische Daten

Der Taster und die Verbindungen des Ein-/Ausschalters sind wasserdicht nach IP 65 (geschützt gegen Strahlwasser aus beliebigem Winkel).

2. Lieferumfang und Bedienelemente

Zum vollständigen Lieferumfang Ihres Ein-/Ausschalters für die Power 26-104 gehören folgende Teile:

- Ein-/Aus-Tasterkabel
- Minusbrücke
- Platte
- Garantiekarte
- Bedienungsanleitung
- Verpackung

Ein-/Aus-Tasterkabel

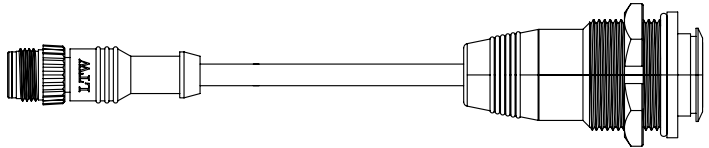

Minusbrücke

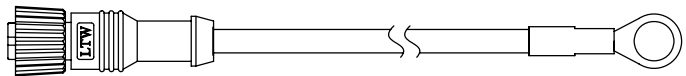

Platte

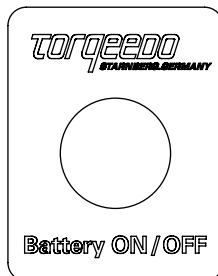

3. Inbetriebnahme

3.1 Inbetriebnahme mit einer Power 26-104

Verbinden Sie zuerst die Minusbrücke mit der Datenbuchse 2 und dem M12 Minusanschluss der Batterie.

Das Ein-/Aus-Tasterkabel muss dann mit der Datenbuchse 1 verbunden werden.

Achten Sie bei der Installation des Verbrauchers darauf, dass der Hauptschalter auf „OFF“ steht.

Schließen Sie danach den Verbraucher entsprechend der Bedienungsanleitung der Power 26-104 an.

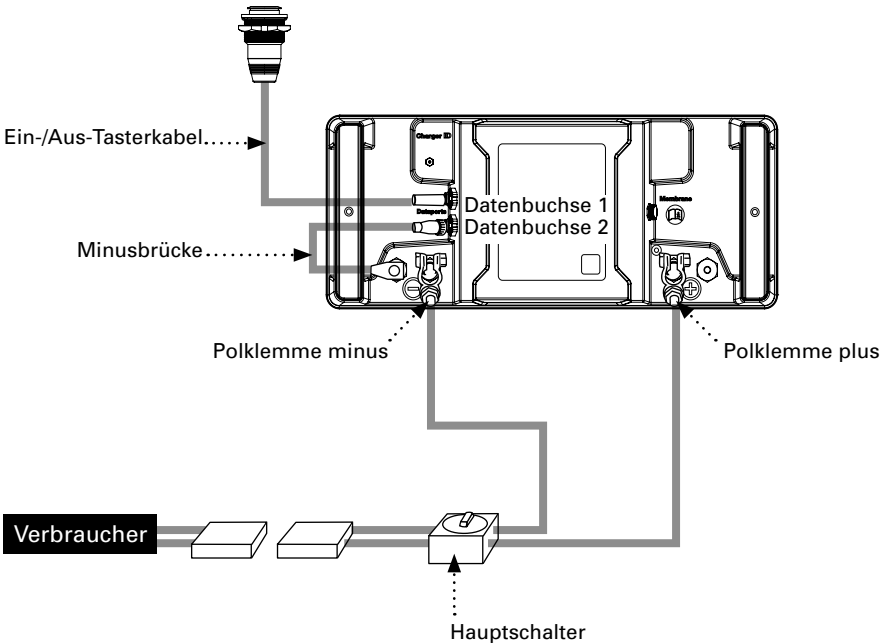

3.2 Inbetriebnahme mit mehreren seriell verschalteten Power 26-104

Die Minusbrücke verbinden Sie mit der Datenbuchse und dem M 12 Minusanschluss derjenigen Batterie, an der das Minuskabel des Verbrauchers angeschlossen ist.

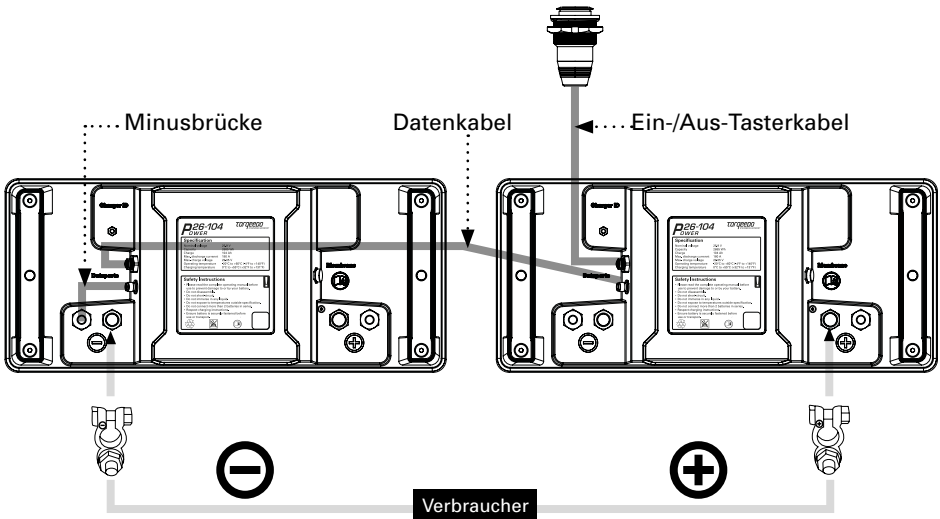

Verbinden Sie die Batterien mit Hilfe des Datenkabels untereinander.

Der Ein-/Aus-Taster wird – wie abgebildet – mit der Datenbuchse derjenigen Batterie verbunden, an der das Pluskabel des Verbrauchers angeschlossen ist.

Schließen Sie danach den Verbraucher entsprechend der Bedienungsanleitung der Power 26-104 an.

3.3 Inbetriebnahme mit mehreren parallel verschalteten Power 26-104

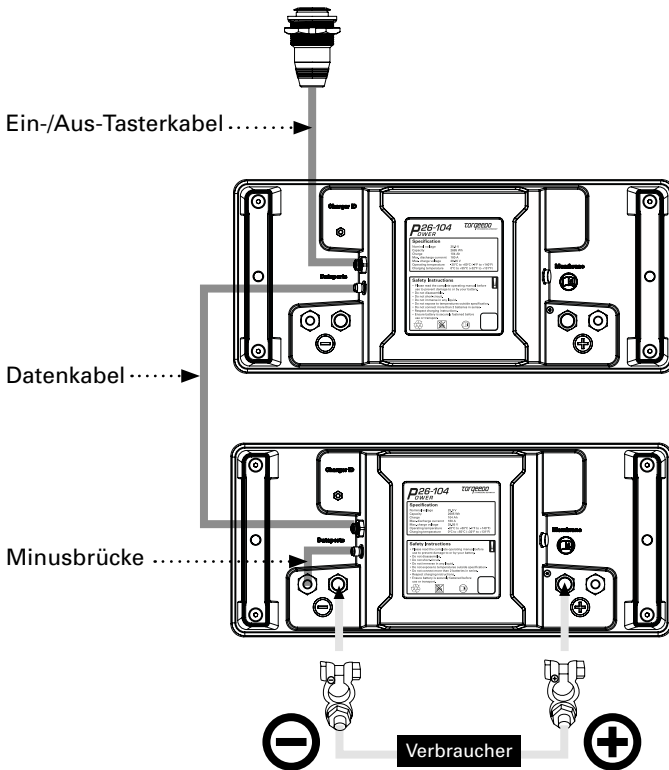

Verbinden Sie mit der Minusbrücke an einer der Batterien die Datenbuchse und den M12 Minusanschluss miteinander.

Verbinden Sie die Batterien mit Hilfe des Datenkabels untereinander.

Verbinden Sie den Ein-/Aus-Taster mit der Datenbuchse der verbundenen Batterie.

Schließen Sie danach den Verbraucher entsprechend der Bedienungsanleitung der Power 26-104 an.

3.4 Inbetriebnahme mit seriell und parallel verschalteten Power 26-104

Die Minusbrücke verbinden Sie mit der Datenbuchse und dem M 12 Minusanschluss derjenigen Batterie, an der das Minuskabel des Verbrauchers angeschlossen ist.

Der Ein-/Aus-Taster wird im Bankbetrieb - wie nachfolgend abgebildet - mit der Datenbuchse derjenigen Batterie verbunden, an der das Pluskabel des Verbrauchers angeschlossen ist.

Die Batterien werden untereinander mit den Datenkabeln verbunden.

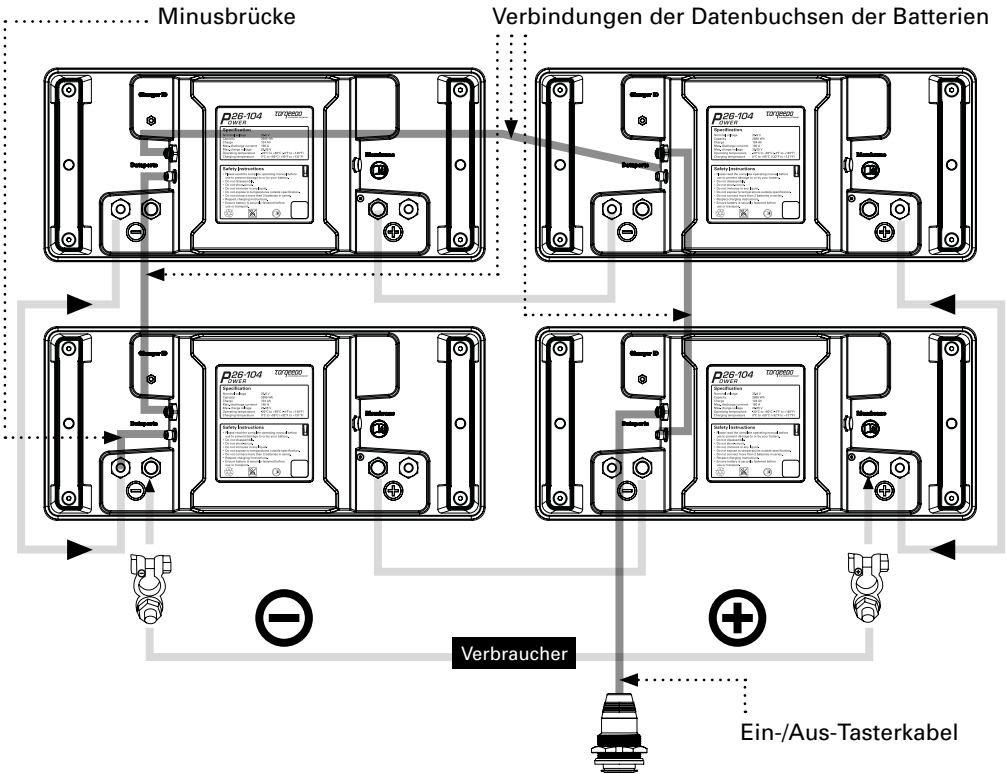

Schliessen Sie danach den Verbraucher entsprechend der Bedienungsanleitung der Power 26-104 an.

4. Ein- und Ausschalten

4.1 Einschalten

Halten Sie den Taster solange gedrückt, bis die rote LED-Lampe am Taster für einige Sekunden aufleuchtet – das ist das Signal, dass die Batterie nun eingeschaltet ist. Der Einschaltvorgang kann bis zu 2 Sekunden dauern. Damit wird ein unbeabsichtigtes Einschalten verhindert.

4.2 Ausschalten

Halten Sie den Taster mindestens 5 Sekunden lang gedrückt. Nach einem kurzen Aufleuchten der LED-Leuchte ist die Batterie ausgeschaltet.

4.3 Fehleranzeige

Bei einem Fehler der Batterie blinkt die LED-Leuchte des Tasters. Diese Fehlermeldung kann beispielsweise durch einen Kurzschluss, eine Überlast, zu hohe oder tiefe Temperaturen ausgelöst werden.

Schalten Sie die Batterie aus.

Für den Fall eines Kurzschlusses oder einer Überlast: trennen Sie alle Verbindungen der Batterie. Schließen Sie die Batterie dann erneut an und stellen Sie sicher, dass alle Verbindungen korrekt sind.

Nun schalten Sie die Batterie wieder ein. Wenn der Fehler jetzt nicht behoben ist, wenden Sie sich bitte an den Torqeedo Service (Kontaktdaten auf der Rückseite dieser Bedienungsanleitung).

Für den Fall einer Überhitzung oder Unterkühlung: lassen Sie die Batterie wieder in ihre Betriebstemperatur (-20° bis +60° C) kommen.

Schalten Sie die Batterie nun wieder ein. Wenn der Fehler jetzt nicht behoben ist, sich also die Batterie nicht wieder einschalten lässt, wenden Sie sich bitte an den Torqeedo Service (Kontaktdaten auf der Rückseite dieser Bedienungsanleitung).



Die LED-Lampe signalisiert den Ein-/Aus-Schaltvorgang und zeigt potenzielle Fehler an. Sie gibt nicht an, ob die Power 26-104 ein- oder ausgeschaltet ist. Zur Erkennung, ob die Batterie ein- oder ausgeschaltet ist, achten Sie auf Anzeigen der angeschlossenen Verbraucher, bzw. verwenden Sie eine Spannungsanzeige (z.B. Voltmeter).

5. Montage

Der Taster kann auf Wunsch auch in ein Panel montiert werden. Dabei darf das Panel maximal 12 mm dick sein.

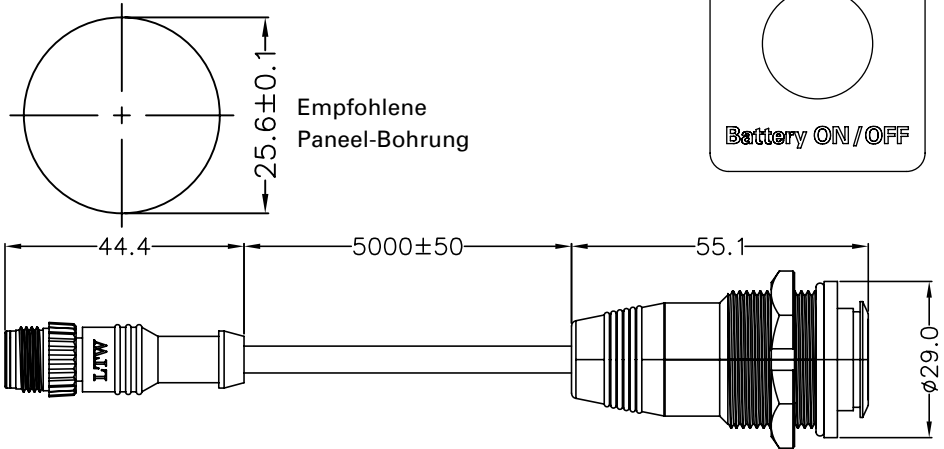

Die Kabellänge des Ein-/Austasters bietet mit 5 m Flexibilität bei der Platzierung der Batterie und des Schalters an Bord. Verlängerungskabel sind als Zubehör erhältlich.

6. Reinigung

Zum Reinigen des Ein-/Ausschalters können Sie alle handelsüblichen Reinigungsmittel, die für Kunststoffe geeignet sind, verwenden. Halten Sie den Ein-/Ausschalter sauber. Sehr starke Verschmutzung kann dazu führen, dass der Schalter sich verklemmt.

7. Außerbetriebnahme des Produkts / Entsorgung

Der Ein-/Ausschalter für die Power 26-104 ist entsprechend der EG-Richtlinie 2002/96 gekennzeichnet. Diese Richtlinie regelt die Entsorgung von Elektro- und Elektronikgeräten zum nachhaltigen Schutz der Umwelt. Entsprechend der regionalen Vorschriften können Sie den Ein-/Ausschalter für die Power 26-104 an einer Sammelstelle abgeben. Von dort aus wird er der fachgerechten Entsorgung zugeführt.



8. Garantiebedingungen

8.1 Garantiefumfang

Die Torqeedo GmbH, Friedrichshafener Straße 4a in D-82205 Gilching garantiert dem Endabnehmer eines Torqeedo Produktes, dass das Produkt während des nachstehend festgelegten Deckungszeitraumes frei von Material- und Verarbeitungsfehlern ist. Torqeedo wird den Endabnehmer von den Kosten der Beseitigung eines Material- oder Verarbeitungsfehlers freihalten. Diese Freihalteverpflichtung gilt nicht für alle durch einen Garantiefall verursachten Nebenkosten und alle sonstigen finanziellen Nachteile (z. B. Kosten für Abschleppen, Telekommunikation, Verpflegung, Unterkunft, entgangene Nutzung, Zeitverlust usw.).

Die Garantie für Serienprodukte endet zwei Jahre nach dem Tag der Übergabe des Produktes an den Endabnehmer. Ausgenommen von der zweijährigen Garantie sind Produkte, die – auch vorübergehend – für gewerbliche oder behördliche Zwecke genutzt wurden. Für diese gilt eine einjährige Gewährleistung. Der Garantieanspruch verjährt mit Ablauf von sechs Monaten nach Entdeckung des Fehlers.

Ob fehlerhafte Teile instand gesetzt oder ausgetauscht werden, entscheidet Torqeedo. Distributoren und Händler, die Reparaturarbeiten an Torqeedo-Produkten durchführen, haben keine Vollmacht, für Torqeedo rechtsverbindliche Erklärungen abzugeben.

Von der Garantie ausgeschlossen sind Verschleißteile und Routinewartungen.

Torqeedo ist berechtigt, die Garantieansprüche zu verweigern, wenn

- die Garantie nicht ordnungsgemäß eingereicht wurde (insbesondere Kontaktaufnahme vor Einsendung reklamierter Ware, Vorliegen eines vollständig ausgefüllten Garantiescheins und des Kaufbelegs, vgl. Garantieprozess,
- vorschriftswidrige Behandlung des Produktes entstanden ist,
- die Sicherheits-, Handhabungs- und Pflegehinweise der Bedienungsanleitung nicht befolgt wurden,
- der Kaufgegenstand in irgendeiner Weise umgebaut, modifiziert oder mit Teilen oder Zubehörartikeln ausgerüstet worden ist, die nicht zu der von Torqeedo ausdrücklich zugelassenen bzw. empfohlenen Ausrüstung gehören,
- vorangegangene Wartungen oder Reparaturen nicht durch von Torqeedo autorisierte Betriebe vorgenommen wurden bzw. andere als Original-Ersatzteile verwendet wurden, es sei denn, der Endabnehmer kann nachweisen, dass der zur Ablehnung des Garantieanspruchs berechtigende Tatbestand die Entwicklung des Fehlers nicht begünstigt hat.

Neben den Ansprüchen aus dieser Garantie hat der Endabnehmer gesetzliche Gewährleistungsansprüche aus seinem Kaufvertrag mit dem jeweiligen Händler, die durch diese Garantie nicht eingeschränkt werden.

8.2 Garantieprozess

Die Einhaltung des nachfolgend beschriebenen Garantieprozesses ist Voraussetzung für die Erfüllung von Garantieansprüchen.

Suchen Sie sich einen Service-Standort in Ihrer Nähe. Unter www.torqueedo.com/service-center/service-standorte finden Sie eine Liste mit allen Adressen.

Wenn Sie Ihr Produkt an das Torqueedo Service Center in Gilching schicken, brauchen Sie eine Vorgangsnummer, die Sie telefonisch oder per Email abfragen können. Ohne Vorgangsnummer kann Ihre Sendung dort nicht angenommen werden. Wenn Sie Ihr Produkt an einen anderen Service-Standort schicken, sprechen Sie bitte das Prozedere vor Versand mit dem jeweiligen Service-Partner ab.

Zur reibungslosen Abwicklung von Garantiefällen bitten wir um Berücksichtigung folgender Hinweise:

- Im Rahmen der Abstimmung mit unserem Service vor Einsendung des Produktes erhalten Sie eine RMA-Nummer. Bitte notieren Sie die RMA-Nummer gut sichtbar außen auf der Verpackung.
- Bitte legen Sie der Sendung einen ausgefüllten Garantieschein bei. Der Vordruck liegt dieser Bedienungsanleitung bei. Die Angaben im Garantieschein müssen u.a. Kontaktdaten, Angaben zum reklamierten Produkt, Seriennummer und eine kurze Problembeschreibung enthalten.
- Bitte legen Sie der Sendung den Kaufnachweis bei (Kassenbon, Rechnung oder Quittung). Der Kaufnachweis muss insbesondere den Kauf sowie das Kaufdatum belegen.

Für die Einsendung des Produktes an ein Service Center empfiehlt es sich, die Torqueedo-Originalverpackung aufzuheben. Falls diese nicht mehr verfügbar ist, kann eine Verpackung von Torqueedo angefordert werden.

Für Rückfragen zum Garantieprozess stehen wir Ihnen unter den auf der Rückseite angegebenen Koordinaten gern zur Verfügung.

Contents

1. Technical characteristics	14
2. Scope of supply and operating elements.....	14
3. Start-up procedure	15
3.1 Start-up with one Power 26-104 battery.....	15
3.2 Start-up with Power 26-104 batteries connected in series	16
3.3 Start-up with Power 26-104 batteries connected in parallel.....	17
3.4 Start-up with Power 26-104 batteries connected in series and in parallel	18
4. Switching on/off	19
4.1 Switching on	19
4.2 Switching off	19
4.3 Error display	19
5. Installation.....	10
6. Cleaning.....	10
7. Decommissioning of the product / Disposal	10
8. Warranty conditions	11
8.1 Extent of warranty.....	11
8.2 Warranty process	12
Torqeedo Service Centers.....	24

1. Technical characteristics

Button and connections on On/off switch are watertight according to IP 65 (protected against sprayed water from any direction).

2. Scope of supply and operating elements

The full scope of supply of your On/off switch for Power 26-104 battery comprises:

- On/off button cable
- Negative bridge cable
- Plate
- Warranty card
- Operating manual
- Packaging

On/off button cable

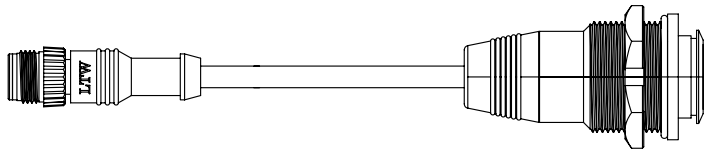

Negative bridge cable

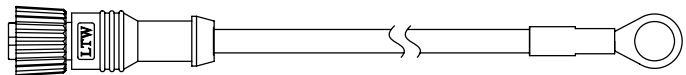

Plate

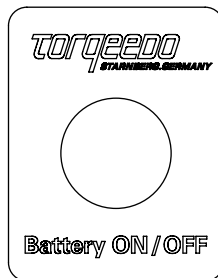

3. Start-up procedure

3.1 Start-up with one Power 26-104 battery

First connect the negative bridge cable with data port 2 and M12 negative terminal of the battery.

After that, connect On/off button cable with data port 1.

During installation of the equipment, make sure that main switch shows „Off“.

After that, connect the load according to operating manual of Power 26-104 battery.

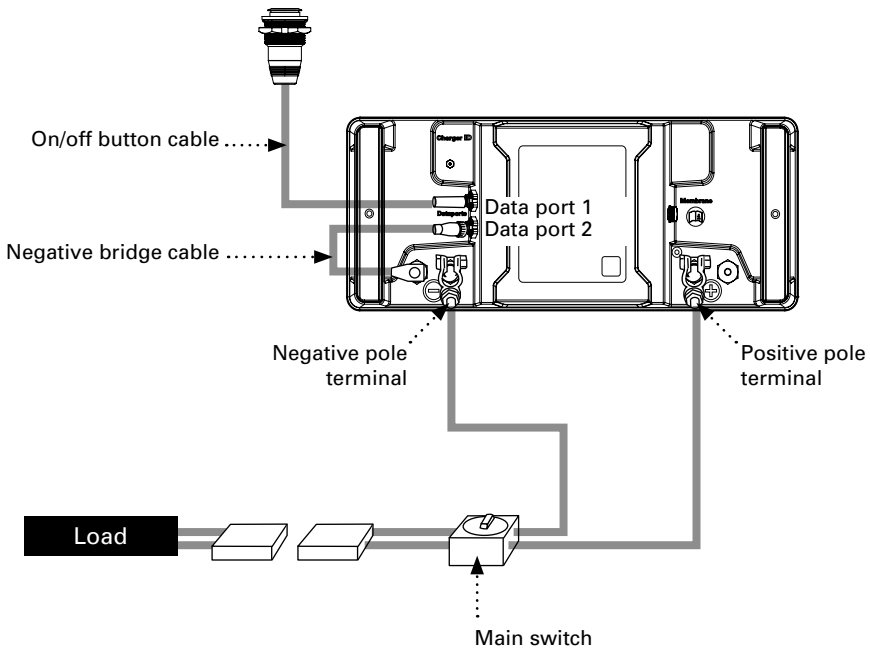

3.2 Start-up with Power 26-104 batteries connected in series

Connect the negative bridge: The negative bridge and the negative cable of the load need to be connected to the negative terminals of the same battery. Connect the negative bridge to the M12 negative terminal of that particular battery and to data port 2 of the same battery.

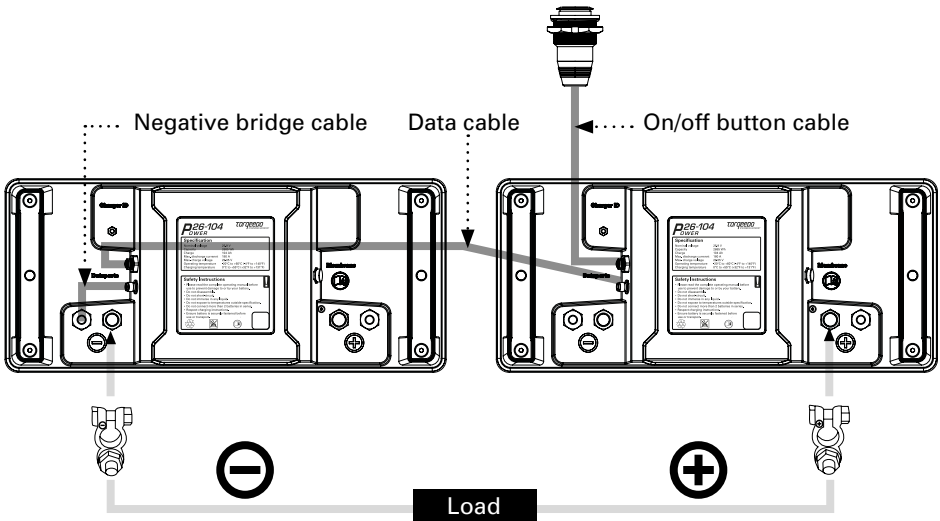

Connect the batteries with each other using the dataports and the data cables.

Connecting the On/off key button cable: The On/off key button cable needs to be connected to the battery that is connected with the positive cable of the load. Connect the On/off key button cable to data port 1 of that particular battery.

Finally, connect the load according to the operating manual of Power 26-104 battery.

3.3 Start-up with Power 26-104 batteries connected in parallel

Connect the negative bridge with data port 2 and with the M12 negative terminal of one of the batteries.

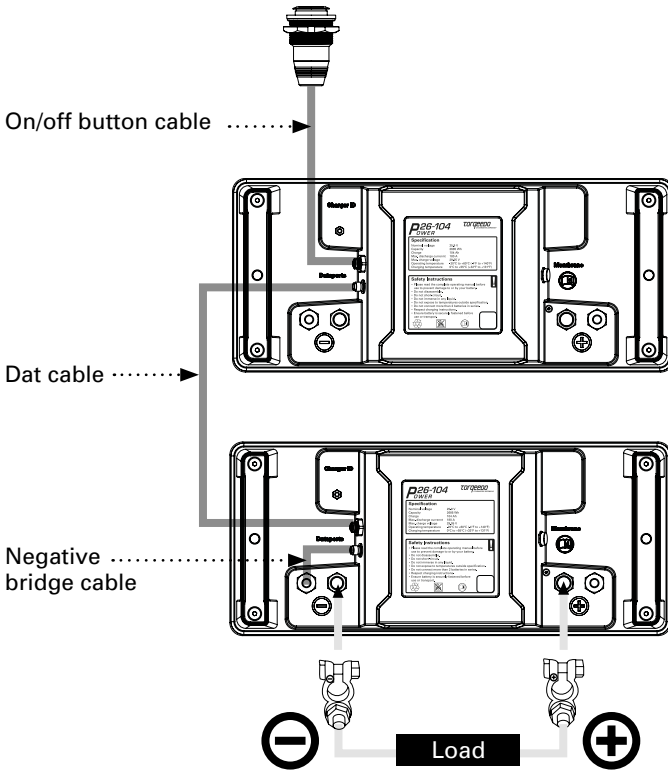

Connect the batteries with each other using the data ports and the data cable.

After that, connect the On/off key button cable with data port 1 of the other battery.

Finally, connect the load according to the operating manual of Power 26-104 battery.

3.4 Start-up with Power 26-104 batteries connected in series and in parallel

Connect the negative bridge: The negative bridge and the negative cable of the load need to be connected to the negative terminals of the same battery. Connect the negative bridge to the M12 negative terminal of that particular battery and to data port 2 of the same battery.

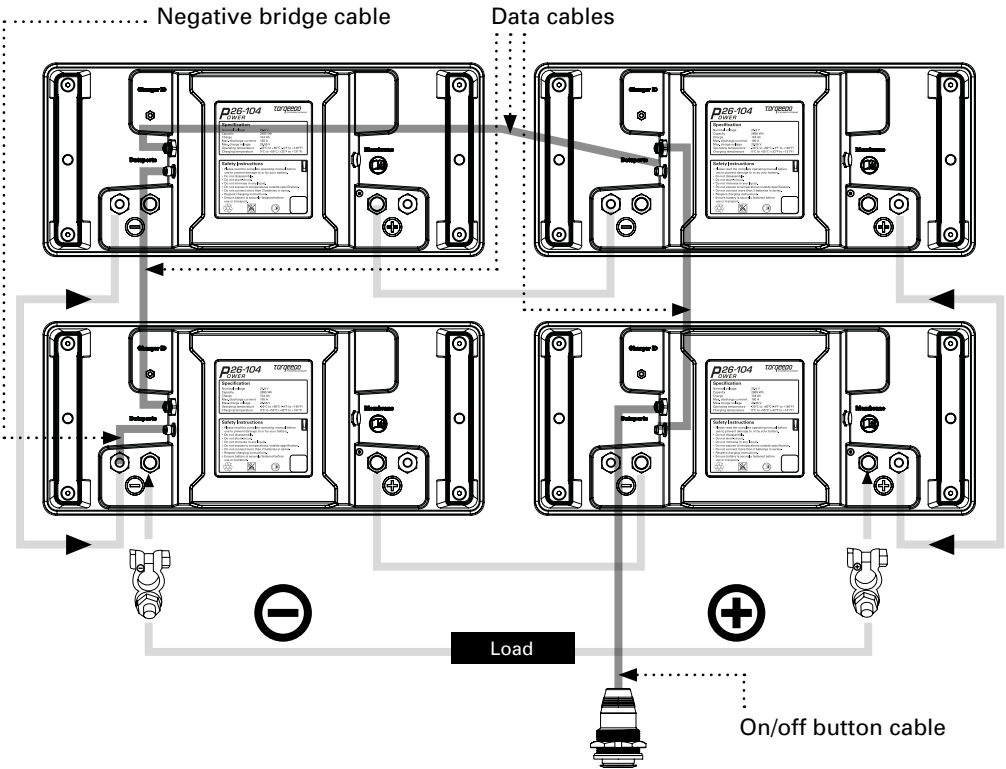

Connect all batteries with each other in one chain using the dataports and the data cables.

Connecting the On/off key button cable: The On/off key button cable needs to be connected to the battery that is connected with the positive cable of the load. Connect the On/off key button cable to data port 1 of that particular battery.

Finally, connect the load according to the operating manual of Power 26-104 battery.

Deutsch

English

4. Switching on/off

4.1 Switching on

Keep button pressed until its red LED lamp lights up for a few seconds – this is the signal indicating that the battery is operative.

Switching on may take up to two seconds to prevent accidental switching on.

4.2 Switching off

Keep button pressed for at least five seconds. A brief flash of LED indicates that the battery is switched off.

4.3 Error display

In case of a battery error, LED lamp of the button will be blinking. An error message may be caused by a short-circuit, overload, too high or too low temperature for instance.

Switch off the battery.

In case a short-circuit or an overload has occurred: cut any battery connections. Connect the battery again and check all connections for correct mating. Now switch on the battery again. If the error has not been suppressed please contact Torqeedo service (contact data on the back of operating manual).

In case an over-/undertemperature has occurred: wait until the battery has returned to its service temperature (-20° to $+60^{\circ}\text{C}$). Now switch on the battery again.* If the error has not been suppressed – i.e. if you cannot switch on the battery again - please contact Torqeedo service (contact data on the back of the present operating manual).



The red LED lamp indicates on/off switching and errors. It does not indicate, whether Power 26-104 is switched on or off. To recognize whether Power 26-104 is switched on or off, please note the display of your load. If your load does not have a display, use a voltage indicator to understand whether the battery is switched on or off.

5. Installation

If desired, the button may also be integrated into a panel. In this case, the thickness of the panel should not exceed 12 mm/0.45 in.

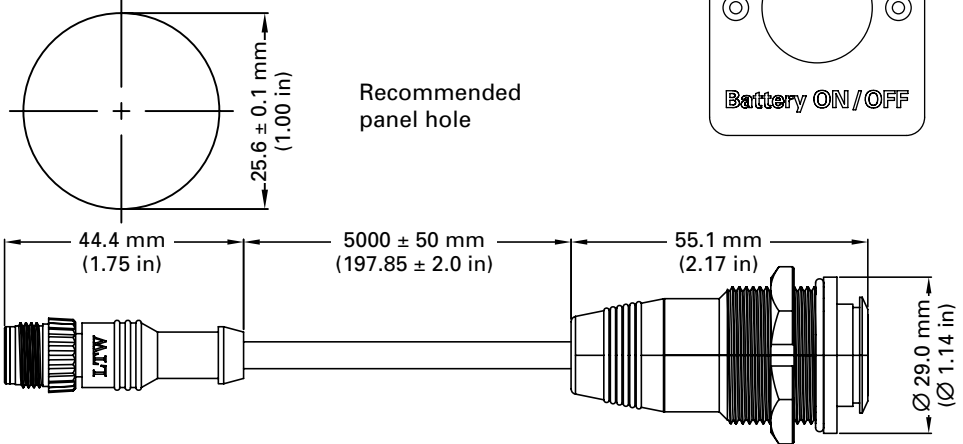

Cable length of On/off button of 5 m/16 ft gives you flexibility as to the placement of the battery and the button on board. Extension cables are available as an accessory.

6. Cleaning

To clean the On/off switch, you may use any usual customary cleaning agents suitable for synthetics. Keep the On/off switch clean. Heavy soiling may lead to the switch getting stuck.

7. Decommissioning / Disposal

On/off switch of Power 26-104 meets provisions of Directive 2002/96/EC. Said directive rules dismissal of electric and electronic equipment to sustainably protect the environment. Depending on local requirements you may dispose of the On/off switch of Power 26-104 at a municipal collecting point for its proper disposal.



8. Warranty conditions

8.1 Extent of warranty

Torqueedo GmbH, Friedrichshafener Straße 4a, 82205 Gilching - Germany, guarantees final purchaser of any Torqueedo product that the latter is free of any material and processing defects during the period of coverage stated below. Torqueedo will indemnify final purchaser against any costs of repair of any material or manufacturing defect. This indemnification obligation does neither cover incidental costs of a warranty claim nor other financial disadvantages (e.g. costs for towing, telecommunications, food, accommodation, loss of use, loss of time, etc.).

Warranty for standard products ends two years after delivery of product to final purchaser. Are excluded from this two-year warranty any products that have been used - even if only temporarily -for commercial purposes or the purposes of public authorities. These are covered only by a one year warranty. Warranty lapses six months after discovery of any defect.

It's up to Torqueedo to decide whether defective pieces will be repaired or replaced. Distributors and retailers doing reparation works on Torqueedo products are not authorized to issue any legally binding statement on behalf of Torqueedo.

Warranty covers neither wear parts nor routine maintenance.

Torqueedo is entitled to refuse warranty claims if

- warranty has not duly been submitted (in particular: contacting Torqueedo before sending back claimed goods, lack of completely filled-in warranty certificate and proof of purchase; refer to chapter „Warranty process“),
- the product has not been treated in accordance with the instructions,
- safety, handling and care instructions of the operating manual have been disregarded,
- the object of purchase has been anyhow altered or modified or equipped with parts and/or accessories which are not expressly included in the equipment approved or recommended by Torqueedo,
- previous maintenance or repair works have not been carried out by companies approved by Torqueedo or other than original spare parts have been used - unless end user is able to prove that the fact leading to rejecting warranty claims has not favoured development of the defect.

Beside the claims arising from the present warranty, the final user also has legal warranty claims arising from purchase contract with the respective retailer that are not limited by the present warranty.

8.2 Warranty process

Your satisfaction with our products is very important to us. Every product has been produced and tested with extraordinary diligence. If nevertheless a warranty claim should occur, we would like to help you as fast and effectively as we can.

For a smooth process we need your cooperation:

- Please complete the Warranty Claim Form which is part of the scope of supply. You also find it on our website: www.torqeedo.com in the Service Centre section as a download form.
- Please provide a copy of your proof of purchase (invoice, receipt).
- For the nearest Torqeedo Service location please look under www.torqeedo.com in the Service Centre section. Contact the Service Centre you choose before you send in the product. Please understand that we have to reject received products which the Service Centre was not notified of.
- Please ensure suitable packaging.

In case you should have any questions regarding the warranty process, please feel free to contact us under coordinates cited on back of the present manual.

Torqueedo Service Centers

Kontaktadressen internationaler Servicestellen sind unter www.torqueedo.com in dem Bereich „Service Center“ aufgeführt.

For contact details of international Service Centers, see www.torqueedo.com in the "Service Center" section.

Deutschland, Österreich, Schweiz:

Torqueedo GmbH
– Service Center –
Friedrichshafener Straße 4a
82205 Gilching - Germany
service@torqueedo.com
T +49 - 8151 - 268 67 -26
F +49 - 8151 - 268 67 -29

North America:

Torqueedo Inc.
171 Erick Street, Unit A-1
Crystal Lake, IL 60014 - USA
service_usa@torqueedo.com
T +1 – 815 – 444 88 06
F +1 – 847 – 444 88 07